

AMAZFIT

GTS 2 mini

HASZNÁLATI ÚTMUTATÓ

A frissítések után egyes funkciók változhatnak!

Xiaomi Amazfit GTS 2 mini Manual HU v1.0 - 1. oldal

A dokumentum és annak teljes tartalma a WayteQ Europe Kft. tulajdona.

A WayteQ Europe Kft. írásos hozzájárulása nélküli felhasználása szigorúan tilos.

Biztonsági figyelmeztetések

Mindig tartsa be az alábbi előírásokat a készülék használata során. Ezzel csökkentheti a tűz, áramütés és balesetveszély kockázatát.

Figyelem: Áramütés elkerülése érdekében ne töltsen a terméket esőben vagy víz közelében.

Karbantartás előtt húzza ki a készülékből a hálózati adaptert.

- Tartsa távol az órát magas hőforrástól. Védje az adapter kábelét. Vezesse úgy a kábelt, hogy ne lehessen rálépni, illetve ne sértse meg rá vagy mellé helyezett más eszköz. Különösen figyeljen a kábelre a készülék csatlakozójánál.
- Csak a készülékhez mellékelt USB kábelt használja. Más kábel használata érvényteleníti a garanciát. Húzza ki az adaptert (nem tartozék) a fali aljzatból, amikor nem használja azt a készülék töltéséhez.
- Tartsa az órát és tartozékait gyermekek által nem elérhető helyen.
- Ne használjon kémiai / vegyi anyagokat a készülék tisztításához
- A készüléket csak arra felhatalmazott személy (márkaszerviz) szerelheti szét.
- Beázás esetén azonnal kapcsolja ki a készüléket. Ne vegye le a hátlapot és a szárításhoz ne használjon melegítő / szárító eszközt, pl. hajszárító, mikrohullámú sütő, stb.
- Bármilyen kérdés felmerülése esetén forduljon a szervizhez.
- Ne használja a készüléket extrém hőmérsékleti körülmények között (0°C alatt és +45°C felett), mivel ez megrövidítheti a készülék élettartamát és károsíthatja az akkumulátort.
- Ne dobálja, kopogtassa vagy rázogassa a készüléket, mivel ez sérülést okozhat a készülék alaplapján.
- Ne javítsa, vagy ne javíttassa a készüléket arra nem felhatalmazott szervizben.
- Huzamosabb használat esetén, vagy folyamatos terhelés mellett az óra valamelyest felmelegedhet. Ez normális jelenség.
- A kijelző sérülésének elkerülése érdekében ne helyezzen nehéz tárgyakat az órára.
- Az internetre, vagy egyéb hálózatokra, mint pl. számítógépekre való csatlakozás során a készülékre vírusok, kéretlen applikációk vagy egyéb ártalmas programok települhetnek.
- Kérjük, csak olyan kapcsolódási kéréseket, vagy letöltött fájlokat fogadj / nyiss meg, amelyek biztonságos helyről származnak.
- Készíts biztonsági másolatot a fontos adataidról az adatvesztés elkerülése érdekében.
- Ez a készülék Lithium-Ion Polymer akkumulátort tartalmaz.
- Nem megfelelő kezelés esetén kigyulladhat, vagy égési sérüléseket okozhat.
- Ennek elkerülése érdekében az akkumulátort soha ne szerelje szét.
- Ne használja az órát az alábbi környezetekben: benzinkút, kémiai anyagokat tároló raktárak, kórházak, gyúlékony gáz vagy egyéb vegyi anyag közelében.
- Az orvosi műszerekkel való interferencia elkerülése érdekében, ne használja a készüléket kórházakban, rendelő intézetekben, intenzív osztályokon, sürgősségi ellátó osztályokon.
- Repülőgépen kövesse a repülésbiztonsági utasításokat, és amikor szükséges, kapcsolja ki a készüléket.
- A saját és más emberek biztonsága érdekében, vezetés közben ne használja az órát.
- Ne használja a készüléket rendeltetészerű használatán kívül más célra!
- Ne terjesszen szerzői joggal védett tartalmat.
- Ne használjon sérült töltőt, vagy akkumulátort. Ne tárolja a készüléket mágneses tér közelében.
- Ne töltsen a készüléket hosszabb ideig (napokig), a túltöltés csökkentheti az akkumulátor élettartamát. A hosszabb ideig nem használt készülék is lemerül, használat előtt újratöltést

igényel. Használaton kívül húzza ki a töltőt az áramforrásból. Az akkumulátort kizárólag rendeltetésszerűen használja.

- Az óra szoftverének / firmware-ének módosítása, vagy nem hivatalos szoftverek használata adatvesztést és a készülék károsodását okozhatja, és azonnali garanciavesztéssel jár
- Az összekapcsolt okostelefon típusától függően a funkciók, vagy azok megjelenése eltérhet a használati útmutatóban leírtaktól.
- Az okosórával járó alapértelmezett alkalmazások frissülhetnek, vagy megváltozhat a támogatottságuk előzetes figyelmeztetés nélkül.
- Bizonyos tartalmak a szolgáltató, a régió, a modell műszaki tulajdonságai, illetve a készülék szoftverének függvényében eltérőek lehetnek

Figyelmeztetés:

- A biztonsági előírások nem korlátozódnak a fent leírt esetekre, kérjük, minden esetben légy körültekintő.
- Az óra akkumulátor házilag nem cserélhető!

Vízállóság:

- Az óra 5 ATM nyomásig vízálló, ez azt jelenti, hogy a készülék ellenáll az esőnek, a zuhanyzásnak, és használható úszásra pl. egy sekélyebb úszómedencében, de **NEM HASZNÁLHATÓ** búvárkodás, szaunázás, fürdés közben, vagy olyan tevékenység végzése közben, amely nagy nyomású vízszugárnak teszi ki az órát
- Kérjük, ne használja az órát a víz alatt, azaz ne nyomja meg a gombokat. A vizes tevékenységet követően törölje meg egy puha törölközőben és teljesen szárítsa ki.
- Az óra nem védett kémiai reagensekkel szemben. Az ilyen féle károsodások nem tartoznak a jótállás keretei közé.

Kijelző tisztítása

- Kezelje óvatosan a kijelzőt. A kijelző üvegből készült és megkarcolódhat vagy eltörhet.
- Az ujjlenyomatok és egyéb szennyeződés eltávolításához használjon puha, sima felületű ruhát, mint pl. kamera lencsetisztító kendő.

A készülék tisztítása

- A készülék külső felületét (a képernyő kivételével) nedves ruhával tisztíthatja meg.

SPECIFIKÁCIÓ:

Modell:	Amazfit GTS 2 mini
Akkumulátor:	220 mAh
Vezeték nélküli kapcsolat:	Bluetooth 5.0 BLE
Töltés:	Mágneses töltőállvány, 5V/0.5 A DC (Max)
Töltési idő (elméleti)	Kb. 2 óra
Működési környezet:	0°C - 45°C
Vízállóság:	5 ATM
Rendszerigény	Android 5.0+ / iOS 10.0+
Szenzor:	Huami-fejlesztésű BioTracker™ 2PPG biológiai adatszenzor (véroxigén mérés), Gyorsulásmérő, giroszkóp, geomágneses szenzor, fényérzékelő
Helymeghatározás	GPS
Kijelző:	1.55" AMOLED, 354 x 306 pixel, 301 PPI
Üzemidő	Tipikus felhasználás: kb. 14 nap Extra alap használat: kb. 21 nap Erős használat: kb. 7 nap
Mikrofon	Az üzemidő függ a használattól, a beállításoktól és számos tényezőtől. Beépített
Operációs rendszer	Amazfit OS
Mobil alkalmazás	Zepp app
Szív:	Szilikon 20 mm
Anyaghasználat	Felső rész: alumíniumötvözet, alsó rész: műanyag
Méret	40,5 x 35,8 x 8,95 mm
Súly	Szív nélkül: kb. 19,5 g

A DOBOZ TARTALMA:

- Amazfit GTS 2 mini okosóra
- Szív
- Mágneses töltő bölcső
- Használati útmutató
- Jótállási jegy



Hulladékkezelés

A hulladékkezelésre a 2012/19/EU európai irányelv vonatkozik.

Az elektronikus hulladékot a háztartási hulladéktól elkülönítve kell elhelyezni az arra kijelölt helyen. További információt a helyi önkormányzattól vagy környezetvédelmi szervektől kérhet.

Gyártó:

Huami Inc. (Mi Ecosystem Company)

Cím: Room 1201, Building A4, National Animation Industry Base, No. 800 Wangjiang West Road, Gaoxin District, Hefei, Anhui, China

Megfelelőségi nyilatkozat (Kivonat)

A forgalomba hozó kijelenti, hogy a készülék megfelel a rendeltetésszerű használatnak és az előírásoknak megfelelően termékmatricával, jótállási jeggyel és magyar nyelvű használati útmutatóval kerül forgalomba.

A gyártó által közzétett nyilatkozat alapján a termék CE megfelelőségi jellel kerül a forgalomba a 79/1997.(XXII.31.) IKIM rendelet 5.§ (1) bekezdésének megfelelően.

A gyártó ezennel kijelenti, hogy a készülék megfelel minden direktívának és európai normának.

Minőségtanúsítás

A forgalomba hozó tanúsítja, hogy a készülék a 2/1984. (III.10.) IpM-BkM. Sz. rendeletben előírtak szerint megfelel a leírásban szereplő műszaki jellemzőknek.

© 2021 Minden jog fenntartva a WayteQ Europe Kft. részére.



IMPORTŐR:

WayteQ

WAYTEQ EUROPE KFT. | 1097 Budapest, Gubacsi út 6.

Tel.: (+36-1) 21-73-632, (+36 1) 21-73-631 | Fax: (+36-1) 21-73-619

Email: info@wayteq.eu | Web: www.wayteq.eu

AZ ÓRA FELÉPÍTÉSE ÉS KEZELŐSZERVEI

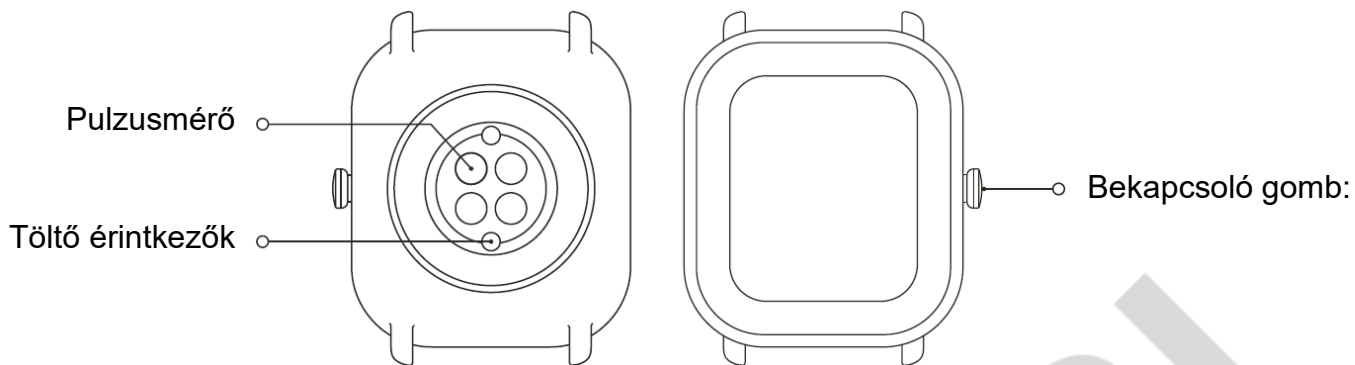

AZ ÓRA FELTÖLTÉSE

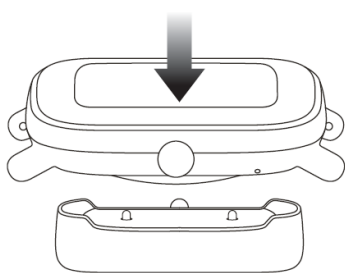

A töltéshez csatlakoztassa az órát az ábra szerint a töltő bölcsőhöz. Nagyon óvatosan végezze el a műveletet, hogy a bölcső érintkezői ne sérüljenek. Ezután csatlakoztassa az USB kábelt egy notebook/PC USB portjába, vagy egy USB hálózati töltőhöz.

Javasoljuk, hogy használat előtt az órát teljesen töltsse fel. A teljes feltöltés kb. 1-2 órát vesz igénybe.

Megjegyzés:

Csak a mellékelt töltő bölcsőt használja az óra töltéséhez. 5V/1000 mAh teljesítmény feletti töltőt használjon.



VISELÉS ÉS A SZÍJ FEL/LESZERELÉSE

Helyezze fel a szíjat kényelmes használathoz, engedje a bőrét lélegezni és a szenzort működni.

Véroxigén mérésekor kerülje el az óra viselését a csuklójáratnál, tartsa a karját sík felületen, használjon kényelmes, de megfelelően szoros beállítást az óra és a karja között és tartsa a karját nyugodtan a mérés alatt. Külső tényezők (pl kar lógása, lóbálása, kar szőr vagy tetoválás) a mérés pontosságát csökkenthetik vagy hibát eredményezhetnek.

Tevékenység közben megszoríthatja a szíjat, majd utána lazíthat rajta. Szorítsa meg a szíjat, ha az óra mozog a karján vagy nem ad eredményt.

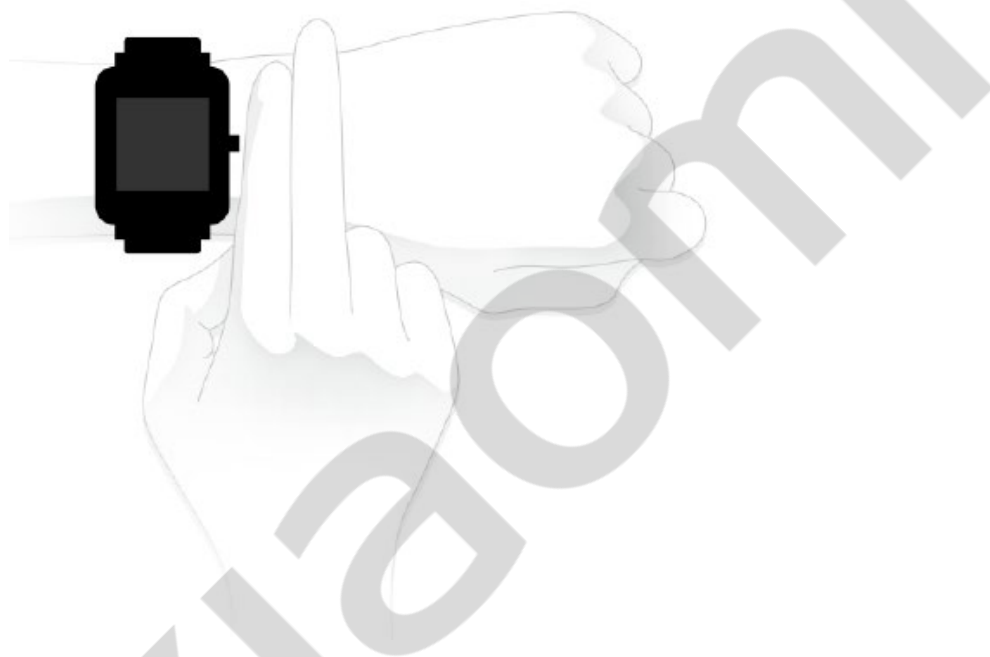

A szíj fel/leszerelését az alábbi ábra szerint végezze el:

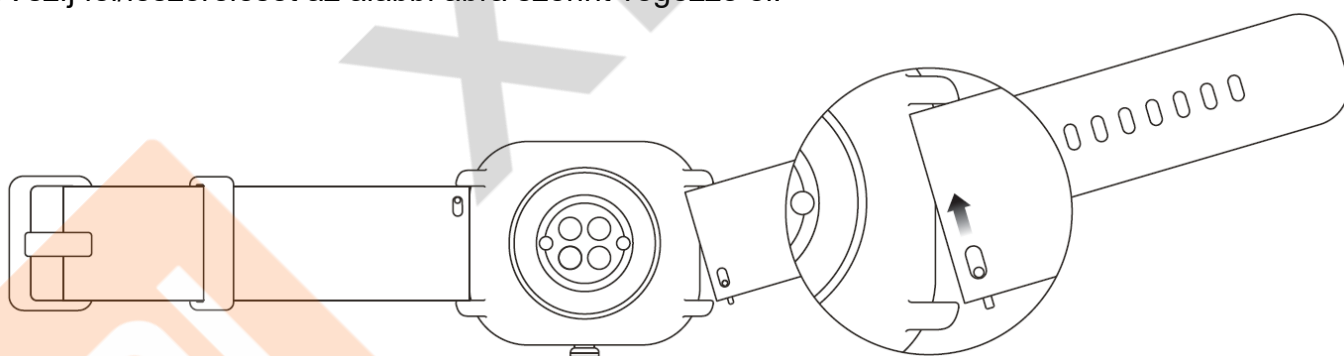

Megjegyzés:

A szíj csatlakoztatása után, húzza meg a szíjat megfelelő erővel a biztonságos rögzítéshez. Kerülje a folyadékkal érintkezést, mert a bőrszíj nem vízálló. Használjon gumi vagy szilikon szíjat, ha a folyadékkal érintkezés elkerülhetetlen (pl úszás).

CSATLAKOZTATÁS TELEFONHOZ

Az óra a Zepp alkalmazással használható. Az alkalmazás segítségével az óra teljeskörűen használatba vehető és beállítható.

1. Nyomja meg és tartsa nyomva a bekapcsoló gombot az óra bekapcsolásához.
2. Olvassa be az alábbi QR kódot az alkalmazás telepítéséhez. Az alkalmazás legújabb verziója letölthető a Google Play Áruházból vagy az Apple App Store-ból.



Csatlakoztatás

Az óra első használatba vételekor a kijelzőn megjelenő QR kód használható a párosításhoz. A telefonkészüléken indítsa el a Zepp alkalmazást és olvassa be az óra kijelzőjén megjelenő QR kódot a párosításhoz.

Párosítás új telefonhoz:

1. A korábbi telefonkészüléken indítsa el a Zepp alkalmazást és szinkronizálja az adatokat az órával.
2. A korábbi készüléken nyissa meg az óra információs lapját és koppintson az „Unpair” felíratra a korábbi telefonkészülékről történő leválasztáshoz.
3. Állítsa az órát gyári állapotra és indítsa újra az órát. Az újraindítás után párosítsa az órát az új készülékkel a csatlakoztatási műveletnél leírtak szerint.

Megjegyzés:

1. *A legjobb felhasználói élmény érdekében javasolt a legújabb alkalmazásverzió használata.*
2. *A használható operációs rendszer verzió legalább Android 5.0 vagy iOS 10.0.*
3. *A készülék tulajdonságai és műszaki jellemzői előzetes figyelmeztetés nélkül változhatnak folyamatos termékfejlesztés eredményeként vagy firmware frissítést követően.*

AZ ÓRA HASZNÁLATA

Általános műveletek

Húzza jobbra, balra vagy fel, le a képernyőt a különböző funkciók eléréséhez

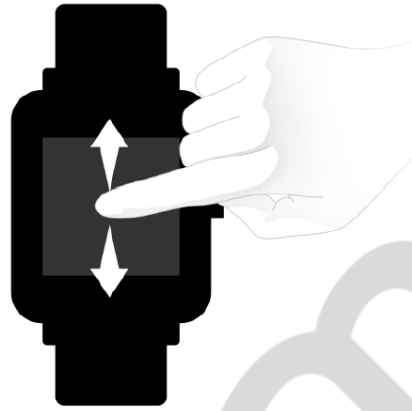

A kijelzőn a számlap jelenik meg alap esetben

1. Húzza fel a képernyőt az értesítések megjelenítéséhez. A legutóbbi 10 értesítés lesz látható.
2. Húzza le a képernyőt a vezérlő központ megjelenítéséhez, itt az alábbi funkciók találhatóak: DND (Ne zavarj), Brightness adjustment (Fényerő beállítás) és Alarm (Ébresztő), valamint látható az energiaszint és a kapcsolati állapot a telefonnal.
3. Húzza balra vagy jobbra a képernyőt a gyors elérésű funkciók megjelenítéséhez: Activity Goal (aktivitási cél), Heart Rate (pulzus), PAI, Weather (időjárás), Music (Zene) és Alexa. A gyors elérésű funkciók módosításához lépjen az órán a „Settings > User Preferences > Shortcut Apps” menüpontba. 10 gyors elérésű kártyát adhat meg.
4. Nyomja meg az oldalsó gombot a funkciók listájához.



A gomb használata

A gomb egyszeri megnyomása:

1. Lezárt képernyő esetén nyomja meg a gombot a képernyő feloldásához.
2. A számlap megjelenésekor nyomja meg a gombot a funkciók listájához.
3. Egyéb képernyőn nyomja meg a gombot az előző képernyőhöz.
4. Tevékenység közben nyomja meg a gombot az információk fel-le váltásához.

A gomb nyomva tartásával:

1. Kikapcsolt állapotban tartsa nyomva a gombot 2 másodpercig az óra bekapcsolásához.
2. Számlap megjelenésekor tartsa nyomva a gombot a tevékenységek megjelenítéséhez.

A gyors indítás beállításához lépjen a „Settings > Preferences > Press and hold the button” menüpontba.

1. Tevékenység közben tartsa nyomva a gombot a tevékenység leállításához.
2. Tartsa nyomva a gombot 8 másodpercig az óra újraindításához.

SZÁMLAP

Ébressze fel az órát és érintse meg hosszan az számlapot az számlap választó menü megjelenítéséhez vagy lépjen a „Settings -> Watch face” menüpontba és jobbra-balra húzással válassza ki a megfelelő számlapot.

Lépjen a számlap beállító képernyőre. A szerkesztési lehetőséggel megjelölt számlapokon beállítást végezhet. A kiválasztott számlap ki lesz jelölve. Egy érintéssel kiválaszthatja vagy arrébb húzhatja a képernyőt másik számlap választásához. A szürkével jelölt számlapokból választhat. Érintse meg a kiválasztáshoz.

Az óra gyárilag több féle számlapot tartalmaz. A Zepp alkalmazásban további számlapokat választhat, melyeket letölthet az alkalmazáson keresztül, valamint beállíthat egy a telefonon tárolt képet a számlap háttéréként.

Számlap letöltéséhez csatlakoztassa az órát a telefonhoz és indítsa el a Zepp alkalmazást, majd lépjen a „Profile > My Device > Amazfit GTS 2 Mini > Store” menüpontba és válassza ki a megfelelő számlapot a szinkronizáláshoz.

VEZÉRLŐ KÖZPONT

A kezdő képernyőn húzza le az ujját a vezérlő központ megnyitásához.

DND (Ne zavarj)

Érintse meg a DND ikont a Ne zavarj (Do-Not-Disturb) funkció beállításához.

A DND funkció engedélyezése után az óra nem vibrál bejövő hívásról, üzenetről, alkalmazás értesítéskor.

Ha smart mode-ban bekapcsolja a DND funkciót az automatikusan aktiválódik, ha elalszik az óra viselése közben.

Ha custom mode-ban kapcsolja be a DND funkciót, az automatikusan aktiválódik az előre beállított időszakban.

Ébresztő (Alarm)

Az ébresztő funkció indítása.

Fényerő (Brightness) beállítás

Koppintson a fényerő beállító ikonra a fényerő beállításához.

Koppintson az automatikus fényerő beállításhoz az automatikus fényerő beállító ikonra.

Beállítások (Settings)

Az óra működésének beállítása.



ÉRTEŚÍTÉSEK

Értesítések bekapcsolása

Ez értesítések funkció használatba vétele előtt engedélyezze az alkalmazás értesítéseket a Zepp alkalmazásban és tartsa fenn a kapcsolatot a telefon és az óra között.

1. iPhone használata esetén párosítsa az órát a telefon Bluetooth kapcsolatával, mielőtt az értesítési funkciót használatba venné. Különben a funkció használatakor Bluetooth párosítási kérés jelenik meg. Koppintson az elfogadásra.

2. Android telefon esetén, adjon engedélyt a Zepp alkalmazás számára és adja hozzá a biztonságos alkalmazások listájához, valamint engedélyezze a háttérben való futást. Ha nem így tesz, akkor egy alkalmazás vagy rendszerfolyamat bezárhatja a Zepp alkalmazást és megszakadhat a kapcsolat az óra és a telefon között, így pedig nem kap értesítéseket a telefonról az órára. Ehhez lépjen a Zepp alkalmazásban a „Profile > Amazfit GTS 2 Mini > Run in background” menüpontra.

Értesítések megtekintése

Ha az óra értesítési jelzést kap, akkor vibrál és megjeleníti az értesítést. Ha nem nézi meg az értesítéseket, amikor megkapja őket, akkor a számlapon később is megtekintheti azokat.

Értesítés törlése

Az óra 10 értesítést tud tárolni. Ha ezt a határt eléri, a lekorábbi értesítés automatikusan törlésre kerül, ha új értesítés érkezik.

Bejövő hívás jelzés

Tartsa fenn a kapcsolatot az óra és a telefon között. Választhat a hívás várakoztatása vagy az elutasítása/némítása közül. A gomb megnyomásával leállíthatja a vibrálást. Mielőtt használatba venné ezt a funkciót, engedélyezze a Zepp alkalmazásban.

Beállítások megváltoztatása Android telefonon

Tartsa fenn a kapcsolatot az óra és a telefon között. Indítsa el a Zepp alkalmazást és lépjen a „Profile > My Device > Amazfit GTS 2 Mini > Notification and Reminders > Incoming Call Alert” menüpontra. Koppintson a „Please grant the phone permission” üzenetre és adjon engedélyt a Zepp alkalmazás számára a Tárcsázó alkalmazás használatához.

GYORS ELÉRÉSŰ FUNKCIÓK

Az számlapot jobbra vagy balra húzva található gyors elérésű funkciókat kényelmesen elérheti. Gyakran használt funkciók, mint pl a tevékenységek hozzáadhatóak a gyors elérésű funkciókhoz.

Gyors elérésű funkciók megváltoztatása:

Húzza le a számlapot a vezérlő központ megnyitásához. Lépjen a „Settings > Preferences > Shortcut apps” menüpontra és fel-le húzva nézze át az elérhető funkciókat.

Összesen 10 funkciót választhat ki. Ha a kiválasztott funkciók száma eléri a maximális értéket, nem adhat hozzá új funkciót a gyors elérésű funkciók közé. Új funkció felvételéhez töröljön egy funkciót a listából.

Funkciók beállítása az órán

Az óra egyes funkciói egymástól függetlenül használhatóak, pl aktivitási cél, tevékenység, pulzus mérés, véroxigén szint mérés.

Alapvetően az alábbi funkciók érhetőek el az alábbi sorrendben: Activity Goal (aktivitási cél) > PAI > Heart Rate (pulzus mérés) > Sleep (alvás) > Workout (tevékenység) > Workout history (tevékenységi előzmények) > SpO2 (véroxigén szint) > Stress (stressz figyelés) > Breathing (légzés gyakorlatok) > Cycle Tracking (ciklus követés) > Alarm (ébresztő) > Settings (beállítások) > More (továbbiak).

Funkciók megjelenésének kezeléséhez indítsa el a Zepp alkalmazást és lépjen a „Profile > Amazfit GTS 2 Mini > App list management” menüpontra.



TEVÉKENYSÉGEK ÉS EGÉSZSÉG

PAI

A PAI egy jelzés a személy fiziológiai aktivitásáról. Ez a személyes pulzus adatokon, napi aktivitási intenzitáson, valamint többdimenziós és dinamikus számításon alapszik. A PAI egy algoritmus által végzett számított érték. A PAI nem egyetlen adatkategória adataira alapszik. Ez teszi lehetővé a rendszeres és átfogó fizikai állapot felmérést.

Rendszeres, napi aktivitással megkaphatja a PAI értéket. A HUNT Fitness Study* eredményei alapján 100 érték feletti PAI segít megelőzni a szív és érrendszeri problémákból adódó haláleseteket és növeli a várható életkort.



További információkhoz juthat a Zepp alkalmazásban a „PAI kártya > Q&A” menüpontban.

*A HUNT Fitness Study, a HUNT study al projektje, melyet Ulrik Wisloff professzor vezet a Norvégiai Tudományegyetem Orvosi Tanszékén. A projekt több, mint 35 éve fut több, mint 230,000 résztvevővel.

Aktivítási cél (Activity Goal)

Az óra automatikusan rögzíti az aktivitási adatokat, pl lépésszám, kalória, állás idő és távolság. Valamint rögzíti az időtartamot, mely során a pulzus adatok alapján zsírégetési határértékeken belül vagy az feletti értékekkel rendelkeztek és amiből így kiszámítható a zsírégetési idő index.

1. A napi aktivitási cél két részből áll: Lépés és Állás gyűrű.
2. Ha a célt eléri, az óra vibrál és gratulál.



Tétlenség figyelmeztetés

Az óra figyelmeztet az aktivitást és annak érdekében, hogy elkerülje a túl hosszú ideig tartó ülés okozta sérülést az óra figyelmeztetést ad erről, hogy ösztönözze a több aktivitást.

Ha 50 perc után 1 percen belül nem észlel aktivitást az óra viselés közben, akkor vibrálni fog és emlékeztetni fog gyakorlat elvégzésére. Tétlenségi figyelmeztetés után, ha elvégez valamilyen gyakorlatot a következő óra vége előtt, akkor az aktuális órában szükséges cél még elérhető.

Tétlenségi figyelmeztetés bekapcsolása:

Tartsa fenn a kapcsolatot az óra és a telefon között, indítsa el a Zepp alkalmazást, lépjen a „Profile > Amazfit GTS 2 mini > Notifications and reminders > Standing Reminder” menüpontba és kapcsolja be a funkciót.



Pulzus szám

A pulzus szám fontos visszajelzés a fizikai állapotról. A gyakori pulzus mérés segíthet több pulzus szám változás észrevételében és elősegíthet egészséges életvitel kialakításában.

A pontos mérés érdekében az útmutatás szerint viselje az órát és biztosítsa, hogy a bőr felülete tiszta és zsírmentes.



Rendellenes pulzus figyelmeztetés

1. Tartsa fenn a kapcsolatot az óra és a telefon között, indítsa el a Zepp alkalmazást, lépjen a „Profile > Amazfit GTS 2 mini > Health Monitoring” menüpontba az egészséges pulzus figyelő funkció bekapcsolásához. Így az óra figyelni a pulzust és rögzíti az adatokat egész nap.
2. Az óra vibrál, ha rendellenes pulzust észlel.
3. Az órán megnézheti a rendellenes pulzus adatokat a „Heart Rate” funkcióban.
4. Ez a funkció csak támpontként szolgál és nem használható fel orvosi diagnózisra. A pulzus mérés nem feltétlenül képes minden szív állapotot felismerni. Ha nem érzi jól magát, keresse fel orvosát tanácsért.



Pulzus szám figyelmeztetések

Bekapcsolhatja a pulzus szám figyelmeztetés funkciót, ha a mérési gyakoriságot 10 percen belülre állítja be.

Az óra figyelmeztet a figyelmeztetési érték elérésekor, ha nincs egyértelmű tevékenység 10 percen belül.

Automatikus pulzus szám figyelés

1. Tartsa fenn a kapcsolatot az óra és a telefon között, indítsa el a Zepp alkalmazást, lépjen a „Profile > Amazfit GTS 2 mini > Health Monitoring” menüpontba, hogy bekapcsolja az automatikus pulzus szám figyelést (All-Day Heart Rate Monitoring) és a mérési gyakoriságot. Az óra automatikusan rendszeres pulzus szám mérést végez a beállított gyakoriság szerint és rögzíti a pulzus szám változásait a nap során.
2. A pulzus szám hirtelen megváltozhat tevékenység során. Ha bekapcsolja a tevékenység figyelő funkciót, az óra automatikusan megemeli a pulzus szám figyelési gyakoriságot, hogy biztosítsa a pontosabb tevékenység közbeni pulzus szám adatrögzítését.
3. Az óra pulzus szám mérő funkciója lehetővé teszi a pulzus szám görbe és pulzus szám napi eloszlásának megfigyelését.

Kézi mérés

1. Ha nincs bekapcsolva az automatikus pulzus szám figyelés, kézi pulzus szám méréshez ébressze fel az órát, nyomja meg az oldalsó gombot a funkciók listájához, majd válassza ki a pulzus mérés funkciót.
2. Beállíthatja a pulzus mérés funkciót a gyors elérésű funkciók közé, hogy megkönnyítse a mérést.
3. Az óra ilyenkor csak az aktuális értéket mutatja. A korábbi adatok megnézéséhez szinkronizálni kell az adatokat a Zepp alkalmazásban.

Alvás

Az alvás minősége jelentősen befolyásolja az ember egészségét.

Ha az órát alvás közben viseli, automatikusan rögzíteni fogja az alvás információkat. Az információkat szinkronizálhatja a Zepp alkalmazásban, melyben megnézheti az alvás idejét, az alvási ciklusokat, alvási pontszámot és az alvási javaslatokat.



Alvás asszisztens (Assisted sleep monitoring)

Tartsa fenn a kapcsolatot az óra és a telefon között, indítsa el a Zepp alkalmazást, lépjen a „Profile > Amazfit GTS 2 mini > Health Monitoring > Assisted sleep monitoring” menüpontba az alvás asszisztens bekapcsolásához a pontosabb mérési információkhoz.

Véroxigén szint (SpO₂)

A véroxigén szint (SpO₂) fontos adatot szolgáltat a véráramlás és a légzés paramétereiről.

1. Ébressze fel az órát, nyomja meg az oldalsó gombot a funkció lista megjelenítéséhez és válassza az SpO₂ funkciót a véroxigén szint mérésének indításához.
2. Ha a mérés befejeződött, az eredmény megjelenik az órán. Visszanézheti az utóbbi 3 óra eredményeit.



Véroxigén szint mérés előkészítése

1. Viselje az órát egy ujjnyi távolságra a csuklótól és maradjon nyugodt.
2. Viselje a szíjat szorosan a megfelelő méréshez.
3. Helyezze a karját egy asztalra vagy stabil felületre, az óralappal felfelé.
4. Maradjon nyugodt a mérés alatt és koncentráljon a mérésre.
5. Szőr, tetoválás, mozgás, alacsony hőmérséklet és nem megfelelő viselés hastással lehet a mérés pontosságára vagy hibás méréshez vezet.
6. A mérési tartomány 80%-100%. Ez a funkció csak tájékoztatóként használható és nem tekinthető orvosi diagnosztikai eredménynek. Ha nem érzi jól magát, keresse fel orvosát egészségügyi tanácsadásért.



Stressz

A stressz index a pulzus szám változásai alapján számított érték. Ez referencia érték az egészségi állapot számításához. Ha az érték magas, akkor többet kell pihennie.

Egyszeri mérés

Válassza ki a funkciók közül a „Stressz” menüpontot. A mérés indításához koppintson a „Measure” gombra. Ha a mérés sikeres, az óra megjeleníti a mért stressz értéket. Ha a mérés sikertelen a „Measurement failed” üzenet jelenik meg. A sikeres mérés érdekében viselje megfelelően az órát és maradjon nyugodt a mérés alatt.



Egész napos stressz megfigyelés

Az Amazfit GTS 2 Mini támogatja az egész napos stressz megfigyelést. A funkció használatához indítsa el a Stressz funkciót és húzza fel a képernyőt. A beállítások között kapcsolja be a „All-day Stress Monitoring” funkciót. A funkció használatával az óra viselése közben 5 percenként méri a stressz értéket és megjeleníti az egész napos stressz görbét.

Légzés gyakorlat

A funkciók közül az órán válassza ki a „Breathing” menüpontot a légzés animáció szerinti relaxációs légzés gyakorlat elvégzéséhez. A képernyő alján egy folyamatjelző jelenik meg, amely jelzi a teljes gyakorlati időtartamot, amit a funkció indító képernyőjén beállítható. Az alap időtartam 1 perc. Az alábbi ábrák jelennek meg.



Ciklus követés

Következő ciklus előre jelzése

A ciklus követés funkció a női menstruációs ciklus követését segíti elő és előre jelzi a következő ciklus kezdetét.

Ez a módszer nem helyettesíti a fogamzásgátlást vagy az orvosi tanácsokat.

A funkció első használatakor meg kell adnia egy kezdő értéket és befejeznie a szükséges beállításokat. Ezt követően az óra jelzi a menstruációs ciklus állapotát.



Ciklus adatok rögzítése és ciklus követés leállítása

A menstruációs ciklus adatainak rögzítése könnyen elindítható és leállítható az órán. Több ciklusban végzett adatrögzítés pontosabb előrejelzést eredményez.

Ciklus adatok módosítása

Ha nem megfelelő ciklus adat kerül rögzítésre, módosíthatja a ciklus követést az alkalmazásban.

Figyelmeztetés

Indítsa el a ciklus követő funkciót (Cycle Tracking) az órán és állítsa be ciklus figyelmeztetést (Cycle Alert) és ovulációs nap figyelmeztetést (Ovulation Day Alert). Így az óra vibrálással jelez megfelelő időben, hogy emlékeztessen.



FUNKCIÓK

Időjárás (Weather)

Megnézheti az aktuális időjárás, illetve a helyileg várható időjárás előre jelzést a következő néhány napra.

Az időjárás adatokat a mobilhálózaton keresztül szinkronizálni kell. Ezért az órával kapcsolódnia kell a telefonhoz a friss időjárási adatok eléréséhez.

Az óra azonnali üzeneteket kaphat időjárás figyelmeztetésekről. Ehhez lépjen a „Profile > Amazfit GTS 2 Mini > Weather” menüpontba a Zepp alkalmazásban és engedélyezze az azonnali üzeneteket (Push weather alerts).



Ébresztő (Alarm)

Beállíthat ébresztési lehetőségeket a Zepp alkalmazásban és az órán is. Ébresztések hozzáadhatók és szerkeszthetők az órán is. Egyszerre 10 ébresztés állítható be.

Szundító funkció is használható. Ha elérkezett az ébresztési idő, az óra vibrál, hogy emlékeztessen. Az ébresztés leállításához koppintson az X gombra az ébresztés képernyőjén. Ha azt szeretné, hogy az óra újra jelezzen 10 perccel később, akkor érintse meg a képernyő bármely üres területét vagy nyomja meg a gombot. Ha nem végez semmilyen műveletet hat egymást követő jelzés után, akkor az ébresztés kikapcsol.



Világóra

Több időzónát beállíthat a Zepp alkalmazásban és szinkronizálhatja azokat a Világóra funkcióhoz. Így megnézhető a helyi idő, dátum és hét információ. Összesen 20 különböző helyet adhat meg.



Ciklikus időgazdálkodás (Pomodoro Tracker)

A ciklikus időgazdálkodás (Pomodoro Tracker) funkció segít tudományosan beosztani az időt és beállítani a koncentrációs időt ciklikusan. Ezzel egyensúlyt teremthet a munka és a szünetek között, minimális megszakítással és az idő beosztás hatékonyabb lehet. Alap beállítás szerint minden munka időtartam 25 perc, melyet 5 perc szünet követ. Egyedi munka és szünetidők beállítása lehetséges.



Visszaszámlálás (Countdown)

Elindíthat egy visszaszámláló órát, amely maximum 23 óra, 59 perc és 59 másodperc. A visszaszámlálás végéhez érve az óra vibrálással jelzést ad.



Stopper (Timer)

Az óra 0.01 másodperc pontosságú stopperrel rendelkezik, a maximális időtartam 24 óra lehet.



Az óra számolja az eltelt időt. Maximum 99 időmérés tárolható.

Íránytű (Compass)

Amikor az iránytű funkciót első alkalommal használja, vegye fel az órát a kalibráláshoz. Mozgassa a karját az iránytű beállításához. A szélességi és magassági adatokhoz kültéri GPS-jelre van szükség. A GPS vételhez eltelik némi idő. A jel interferencia elkerülése érdekében maradjon távol mágneses sugárzástól GPS használatakor.

Húzza fel és le a képernyőt az iránytű, légnyomás valamint a magassági adatok megnézéséhez.



Zenei távvezérlő (Music)

Tartsa fenn a kapcsolatot az óra és a telefon között. Ha zenelejátszást indít el a telefonon, szüneteltetheti vagy elindíthatja a lejátszást, léphet a következő vagy az előző számra és további műveleteket végezhet az órán.

Ha iPhone készüléket használ, a telefont Bluetooth kapcsolattal párosítania kell, mielőtt használatba veszi a zenelejátszó funkciót.

Android készülék esetén adjon engedélyt a Zepp alkalmazás számára, mielőtt a zenelejátszó funkciót használni szeretné. A alkalmazásban lépjen a „Amazfit GTS 2 Mini > App Settings” menüpontba és koppintson az On feliratra az értesítő sávon.

Megjegyzés:

A zenelejátszás funkció használata függ az Android rendszer és a használt zenelejátszó alkalmazás lehetőségeitől. A funkció használatához Android telefonkészülékek esetén a Zepp alkalmazást a megbízható alkalmazások, illetve az automatikusan induló alkalmazások listájába fel kell venni, így az alkalmazás mindig futhat a háttérben. Ha a Zepp alkalmazást kilövi egy háttérfolyamat, akkor az óra lekapcsolódik a telefonról és nem kap értesítéseket az óra az alkalmazásokról.



Kamera vezérlés

Ha a telefon kamerája be van kapcsolva képet tud készíteni az óráról távvezérléssel. iPhone készülék esetén Bluetooth kapcsolattal csatlakoznia kell az órához, mielőtt a kamera vezérlés funkciót használatba veszi.

Android készülék esetén indítsa el a Zepp alkalmazást és lépjen a „Amazfit GTS 2 Mini > Lab > Camera Settings” menüpontra, hogy elvégezze a beállításokat.



Telefon keresése

Tartsa fenn a kapcsolatot az óra és a telefon között, majd a funkciók közül válassza a „Find Phone” menüpntot. A telefon vibrálni fog és hangjelzést ad.



Alexa

Az óra támogatja az Alexa okos otthon vezérlő használatát, ha regisztrált Zepp alkalmazás fiókot olyan országban vagy régióban ahol az Alexa okos otthon vezérlő támogatott.

Tartsa fenn a kapcsolatot az óra és a telefon között , majd lépjen a Zepp alkalmazásban a „Profile > Add accounts > Alexa” menüpontra és jelentkezzen be az Amazon fiókjával az Alexa okos otthon vezérlő engedélyezéséhez. Ha az engedély megadása sikeres, húzza jobbra a számlapot az Alexa képernyő megjelenítéséhez, ahol kommunikálhat az Alexa okos otthon vezérlővel, időjárás adatokat és okos otthon eszközöket vezérelhet.



TEVÉKENYSÉGEK

Az óra 70 tevékenység módot tartalmaz, köztük: kültéri futás, kültéri kerékpározás, gyaloglás, nyílt vízi úszás és medencés úszás.

Tevékenység (Workout) használata

Az alábbi lehetőségekkel tudja használatba venni a tevékenységeket:

1. Válasszon ki egy tevékenység típust a tevékenység (Workout) képernyőn a tevékenység használatához.
2. Nyomja meg és tartsa nyomva a gombot a tevékenység képernyő megjelenítéséhez.
3. Tevékenység megkezdése előtt a rendszer ellenőrzi, hogy az óra elegendő tárhellyel rendelkezik-e. Ha nem, a rendszer korábbi nem szinkronizált adatot felülírhat. Ennek elkerülése érdekében a tevékenység befejezése után mielőbb szinkronizálja az adatokat a Zepp alkalmazásban.

Ha kültéri sportot választ, várja meg a GPS pozícióvételt a tevékenység előkészítő képernyőn. Ezt követően koppintson a „GO” gombra a tevékenység indításához. Ez segítséget ad az órának a megfelelő adatrögzítéshez.

Pozíció vételi segédlet:

1. Ha az óra jelzi, hogy az Assisted GPS (AGPS) frissítésére van szükség a tevékenység kiválasztása után, akkor nyissa meg a Zepp alkalmazást és csatlakoztassa az órát az automatikus AGPS frissítéshez.
2. Javasoljuk, hogy végezze a GPS pozíció vételt egy nyílt területen, hogy gyorsítsa a pozíció vételt.

Tevékenység figyelmeztetések

Túl magas pulzus figyelmeztetés

Ha a pulzus eléri az előre beállított maximális értéket a tevékenység során, az óra vibrál, hogy figyelmeztetést adjon és megjeleníti az aktuális pulzus értéket. A funkció használata előtt, lépjen a Tevékenység beállító (Workout Settings) képernyőre és kapcsolja be a pulzus figyelmeztetés (Heart Rate Alert) funkciót.



Pulzus határ figyelmeztetés

Ha a mért pulzus érték az előre megadott határértéken kívül esik, az óra vibrálással jelez, hogy figyelmeztessen a túl magas vagy túl alacsony pulzusra és megjeleníti az aktuális értéket. A funkció használata előtt lépjen a tevékenység beállító (Workout Settings) képernyőre és kapcsolja be a pulzushatár figyelmeztetés (Heart Rate Range Alert) funkciót.



Túl alacsony lépték figyelmeztetés

Ha tevékenység közben az aktuális lépték túl alacsony, az előre beállítotthoz képest, az óra vibrál és figyelmeztet és megjeleníti az aktuális lépték értéket. A funkció használata előtt, lépjen a tevékenység beállító (Workout Settings) képernyőre és kapcsolja be a túl alacsony lépték figyelmeztetés (Pace Alert) funkciót.



Távolság figyelmeztetés

Amikor tevékenység közben eléri az előre beállított távolságot az óra vibrál és megjeleníti a megtett léptéket vagy időt az utolsó távolsági szakaszra vonatkozóan. A funkció használata előtt, lépjen a tevékenység beállító (Workout Settings) képernyőre és kapcsolja be a távolság figyelmeztetés (Distance Alert) funkciót.



Kevés szabad hely figyelmeztetés

Ha a rendszer számára kevés a rendelkezésre álló tárhely tevékenység közben, az óra megkérdezi, hogy folytatja-e a tevékenységet. Ha a folytatást (Continue) választja a rendszer felülír korábbi nem szinkronizált adatokat. Ha a befejezést (End) választja, a rendszer befejezi az aktuális tevékenységet.

Nincs szabad hely figyelmeztetés

Ha a rendszer számára nincs szabad hely tevékenység közben, az óra figyelmeztetést ad. Az óra ebben az esetben automatikusan eltárolja az aktuális tevékenység adatait.

GPS állapot változás jelzés

Ha kültéri sportot választ és sikeresen GPS pozíciót talált, korábbi sikertelen állapothoz képest, akkor az óra vibrálással jelez.

Műveletek tevékenység közben

Ha úszó sporton kívül bármilyen tevékenységet választ, az adatokat több képernyőn keresztül megtekintheti a képernyő fel-le húzásával vagy a gomb megnyomásával.

Úszó port közben

A képernyő automatikusan lezárásra kerül és nem használható a tevékenység közben. A képernyő feloldásához nyomja meg és tartsa nyomva a gombot.

Tevékenység szüneteltetése, folytatása és leállítása

Nyomja meg és tartsa nyomva a gombot a tevékenység leállításához. Megjelenik a szüneteltető képernyő. Ha a folytatást (Continue) választja, az óra automatikusan folytatja az adatok rögzítését. Az adatok nem kerülnek tárolásra, ha nincs elegendő tárhely.



Tevékenység eredményeinek megtekintése

Korábbi tevékenységek adatainak megtekintése az órán

Nyomja meg a gombot a funkciók listájához és válassza az „Workout history” menüpontot a legutóbb eltárolt adatok megtekintéséhez. Ha még nem minden adat került szinkronizálásra, akkor egy ezt jelző ikon jelenik meg a lista jobb oldalán. A szinkronizálatlan adatokat jelző ikon automatikusan eltűnik az adatok szinkronizálása után. Koppintson egy bejegyzésre, hogy megnézze a tevékenység részleteit.

Tevékenységek megtekintése a Zepp alkalmazásban

A Zepp alkalmazásban található Workout modulban megtekinthetők az óráról szinkronizált tevékenységek.

Tevékenységi adatok törlése

A Workout history képernyőn húzza balra a kiválasztott bejegyzést és koppintson a törlés ikonra. Ha a bejegyzés már szinkronizálva volt, azonnal törlésre kerül. Ha még nem volt szinkronizálva, a rendszer a törlés megerősítését fogja kérni.

Megjegyzés: Egy bejegyzés órából töréző törlése nem jelenti a Zepp alkalmazásban történő törlést. Ehhez a bejegyzést a Zepp alkalmazásban kell törölnie.

Tevékenységek beállítása (Workout settings)

Indítson el egy tevékenységet és a tevékenység indító képernyőt felfelé húzva koppintson a beállítás ikonra. Az alábbi funkciókat használhatja a tevékenységek alatt szükség szerint: Automatikus szünet (Auto Pause), Pulzus figyelmeztetés (Heart Rate Alert), Lépték jelzés (Pace Alert), Távolság jelzés (Distance Alert) és Úszópálya hossza (Swimming Lane Length). Ha a tevékenységek jelzése be van kapcsolva, az óra vibrálni fog az előre beállított értékek elérésekor. További lehetőségekért nézze át a „Workout Alerts” menüpontot.

Célkitűzés (Workout goal)

A tevékenység indító képernyőt húzza balra a célkitűzés beállításához. Többféle célértéket megadhat, pl lépték, időtartam kalória fogyasztási cél. A megadott cél 50%, 80% és 100% arányban teljesíthető a tevékenység során, melyet az óra jelez a tevékenység közben.

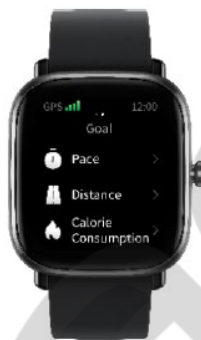

GPS és AGPS

Amikor kültéri tevékenységet indít el, mint pl a kültéri futás, a tevékenység indító képernyőn megjelenik a GPS-vétel erősségét jelző ikon és az óra jelzést ad, ha a jelvétel sikeres. A GPS vétel automatikusan leállításra kerül a tevékenység befejezésekor.

A GPS vételhez nyílt területen néhány percre szükség van. Várja meg, míg érvényes GPS jelet kap és ezt követően kezdje meg a tevékenységet. Ha tömegben van emelje fel a karját, hogy gyorsítsa a pozíció vételt.

Az AGPS segít az órának gyorsítani a GPS-jelvételeket a műhold pályák adatai alapján. Csatlakoztassa az órát a telefonhoz. Minden csatlakoztatási alkalommal a Zepp alkalmazás ellenőrzi és elvégzi a frissítést. Az óra rendszeresen szinkronizálja az adatokat a Zepp alkalmazáson keresztül. Ha az AGPS adatok elavulnak az csökkenti a GPS-jelvétel sebességét és pontosságát. Ilyen esetben az óra figyelmeztetést ad, hogy csatlakozzon a Zepp alkalmazáshoz az AGPS adatok frissítéséhez a gyorsabb pozíció meghatározás és tevékenység indítás érdekében.

Pulzus határ tevékenységnél

Tevékenység közben az óra kiszámolja a pulzus határértékeket a személyes információk alapján. Meghatározhatja a pulzus határértékhez viszonyított tevékenységi fokozatot. Az órán az aktuális pulzus számot a pulzus szám sorban láthatja. A tevékenység befejezése után a Zepp alkalmazásban megnézheti a tevékenység közben elért pulzus értékhatárokat.

Alapvetően hat értékhatár van beállítva. Az alap határérték a maximális pulzus számhoz viszonyítva van kiszámítva. Az óra a maximális pulzus értéket egy szabványos módszerrel határozza meg kivonva az életkort 220-ból.

Pulzus meghatározás	Hogyan számítható
Nyugodt	Kevesebb, mint 50% a maximális pulzushoz képest
Bemelgítés	50-60%-a a maximális pulzushoz képest
Zsírégetés	60-70%-a a maximális pulzushoz képest
Aerobic	70-80%-a a maximális pulzushoz képest
Terheléses edzés	80-90%-a a maximális pulzushoz képest
Maximális terhelés	Több, mint 90% a maximális pulzushoz képest

Óra állapot jelzések

Bejövő hívás jelzés

Az óra vibrál, ha bejövő hívás érkezik. A megjelenő képernyőn a hívást elutasíthatja vagy tartásba teheti. A gomb megnyomásával a vibrálás leállítható. A funkció használatát a Zepp alkalmazásban be kell kapcsolni. Android készülék esetén lehetőség van a hívásra SMS választ adni. Az SMS tartalma a Zepp alkalmazásban állítható be.



Bökés jelzés

Ha felvesz egy barátot a Zepp alkalmazásban, a kapcsolati információk megnézésénél koppintson a „Nudge” feliratra. Ekkor a barátjának az órája vibrál és jelzést ad arról, hogy egy bökés üzenet érkezett. A saját óra pedig jelzi, ha egy barátjától bökés üzenet érkezik.



Tevékenységi cél elérése jelzés

Amikor eléri a napi lépésszám célját az óra vibrálással jelez. A funkció használata előtt be kell kapcsolnia azt a Zepp alkalmazásban.



Vörös boríték jelzés

Amikor a WeChat fiókjában egy vörös boríték tevékenység készül, az óra vibráló jelzést ad a jóváhagyáshoz. A funkció használata előtt be kell kapcsolnia azt a Zepp alkalmazásban.



Beállítások

A beállítások (Settings) képernyőn az alábbi lehetőségek találhatóak: számlap csere, lezárt képernyős számlap, gomb megnyomásával indítható funkció, képernyő kikapcsolási idő, képernyőzár, képernyő felélesztés csukló emeléssel, képernyő felélesztés értesítéssel, további lehetőségek, információk, szabályok, kikapcsolás és gyári állapotra állítás.

- Számlap csere (Watch Face): Az óra négy alap számlapot tartalmaz. Igény szerint változtathat a számlapon.
- Lezárt képernyős számlap (Screen-off watch face): Beállíthatja a számlapot és bekapcsolhatja a lezárt képernyőn megjelenő számlap megjelenítést. Használhat digitális órát, analóg órát vagy az aktuálisan kiválasztott számlapot lezárt képernyős számlapként. A kiválasztható lehetőségek: Smart (intelligens), Timed (időzített) és Turn off (kikapcsolva).
- Automatikus képernyő kikapcsolás (Auto screen off): Beállítható, hogy a képernyő mennyi használaton kívüli idő után kapcsoljon ki.
- Képernyő lezárási beállítások (Screen lock settings): A funkció bekapcsolása után a képernyő csak a gomb megnyomása után lesz használható, akkor is, ha értesítés vagy kar felemelés után a képernyő feléled. A funkció használatával elkerülhető a véletlen műveletek elvégzése.
- Kar felemelésre felélesztés (Lit upon notifications): A funkció bekapcsolása után a képernyő automatikusan feléled, ha felemeli a karját. Ha a képernyő lezárási funkció ki van kapcsolva, akkor a kar felemelése után a képernyő egyből használható.
- Értesítésre képernyő felélesztés (Light upon notifications): A funkció bekapcsolása után a képernyő automatikusan feléled, ha értesítés érkezik az órára. Ha a képernyő lezárási funkció ki van kapcsolva, akkor a képernyő felélesztése után a képernyő egyből használható.

További beállítások (Preference)

- Gyors elérésű funkciók (Shortcut apps): A gyors elérésű funkciók azok a funkciók, melyeket a képernyő balra, jobbra húzásával elérhet. A listából törölhet funkciókat vagy újakat vehet fel, illetve megváltoztathatja a sorrendet.
- Nyomva tartás beállítás (Press and hold the button): beállítható, hogy a gomb nyomva tartásával milyen funkció legyen elindítva.
- Vibrálás erőssége (Vibration Strength): Beállítható az értesítési vibrálás erőssége. Három fokozat választható: Erős (Strong), Közepes (Medium) és Gyenge (Weak).
- Idő formátum (Time format): Kiválasztható a 12 órás vagy 24 órás lehetőség.

- Dátum formátum: Az alábbi lehetőségekből választhat (Y = év, M = hónap, D = nap): YYYY/MM/DD, YYYY/DD/MM, MM/DD/YYYY és DD/MM/YYYY.

Rendszer (System)

- Információ (About): Megtekinthető a firmware verzió száma és a Bluetooth MAC cím.
- Az óra újraindítása (Restart)
- Az óra kikapcsolása (Shut down).
- Gyári állapotra állítás (Factory reset): Nyomja meg és tartsa nyomva a gombot a gyári állapotra állításhoz. Ez minden adatot töröl az óra memóriájából. Gyári állapotra állítás után újra kell csatlakoztatni az órát a telefonhoz.

Karbantartás

Az óra vízálló védelemmel van ellátva. Javasoljuk, hogy rendszeresen tisztítsa meg az órát és a szíjat, majd törölje át egy száraz ruhával, mielőtt viselni kezdi.

Kerülje a vegyszerek (pl szappan, kézfertőtlenítő vagy sampon) használatát, hogy elkerülje a vegyi hatások kiváltotta bőrirritáció vagy a készüléken korrozio bekövetkezését.

Ha a készülék folyadékkal érintkezett, mindig törölje szárazra mielőtt használni kezdi.